

Serie 4, Frigorifero combinato da libera installazione, 203 x 70 cm, Metal look, Total No Frost KGN492LDF



Frigorifero combinato Total No Frost taglia XXL con cassette VitaFresh: conserva i tuoi alimenti freschi più a lungo.

- **Capacità XXL:** spazio extra per i tuoi alimenti freschi.
- **Total No Frost:** per non sbrinare mai più il congelatore e mai più condensa nel frigorifero.
- **VitaFresh XXL <0°C>:** mantiene il cibo fresco più a lungo nei cassetti extra-large climatizzati.
- **Multi Airflow System:** distribuzione dell'aria uniforme per una freschezza prolungata.
- **Perfect Fit:** posiziona il tuo elettrodomestico contro pareti o mobili, anche in una nicchia.

Dati tecnici

Classe di efficienza energetica ¹ : D
Consumo medio annuale di energia in chilowattora per anno (kWh/a) ² : 223 kWh/annum
Somma del volume degli scomparti di congelazione: 129 l
Somma del volume degli scomparti refrigerazione: 311 l
Emissioni di rumore aereo: 35 dB(A) re 1pW
Classe di emissioni di rumore aereo: B
Design: A libera installazione
Porta con cornice esterna: No
Altezza: 2030 mm
Larghezza: 700 mm
Profondità del prodotto: 667 mm
Peso netto: 78.7 kg
Codice EAN: 4242005292004
Corrente: 10 A
Cerniera : Reversibile a destra
Tensione: 220-240 V
Frequenza: 50 Hz
Lunghezza del cavo di alimentazione elettrica: 231 cm
Numero di compressori: 1
Numero di sistemi indipendenti di raffreddamento: 2
Ventilatore interno comparto frigorifero: no
Porta/e reversibile/i: sì
Numero di ripiani regolabili nel frigorifero: 3
Ripiani per le bottiglie: sì
Sistema No Frost: Frigorifero e congelatore
Tipo di installazione: Da libera installazione



¹ In una scala di classi di efficienza energetica da A a G
² Sulla base di risultati di prove standard per 24 ore. Il consumo effettivo dipende dalla modalità di utilizzo dell'apparecchio e dal luogo in cui è installato.

Serie 4, Frigorifero combinato da libera installazione, 203 x 70 cm, Metal look, Total No Frost KGN492LDF

Frigorifero combinato Total No Frost taglia XXL con cassettei VitaFresh: conserva i tuoi alimenti freschi più a lungo.

- Metal look
- Total No Frost: per non sbrinare mai più e nessuna goccia d'acqua sulla parete posteriore del frigorifero
- Maniglie integrate nei fianchi della porta

Caratteristiche principali

- Total No Frost: per non sbrinare mai più e nessuna goccia d'acqua sulla parete posteriore del frigorifero
- Comandi elettronici a LED per la regolazione separata della temperatura dei due vani
- 2 circuiti di raffreddamento separati
- Allarme ottico ed acustico porta aperta
- Compressore Inverter
- Cerniere a destra, reversibili
- Dimensioni in cm (hxlxp) 203 cm x 70 cm x 66.7 cm
- Volume Netto totale: 440 l

VANO FRIGORIFERO

- Sistema Multi-Air-Flow
- 1 cassetto VitaFresh 0 °C - mantiene carne e pesce freschi più a lungo
- 1 cassetto VitaFresh - mantiene frutta e verdura freschi più a lungo
- 5 ripiani in vetro infrangibile di cui 3 regolabili in altezza
- Portabottiglie
- Illuminazione LED ad intensità crescente
- nel frigorifero
- Funzione raffreddamento Super

VANO CONGELATORE****

- Funzione congelamento Super
- 3 cassettei trasparenti

ACCESSORI

- 1 vaschetta per cubetti di ghiaccio

Altre Caratteristiche

- Capacità di congelamento 24h: 11 kg
- Classe climatica: SN-T
- Tempo di risalita della temperatura: 18 h

Etichetta energetica

- Classe di efficienza energetica: D
- Volume Netto Frigorifero: 311 l
- Volume Netto Congelatore: 129 l
- Consumo annuale
- : 223 kWh
- Emissioni di rumore aereo : 35 dB(A) re 1 pW , Classe di rumore aereo : B

Serie 4, Frigorifero combinato da libera installazione, 203 x 70 cm, Metal look, Total No Frost KGN492LDF

Dimensioni in mm

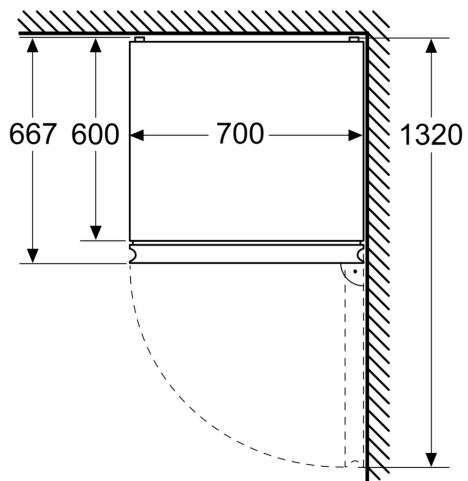

Dimensioni in mm

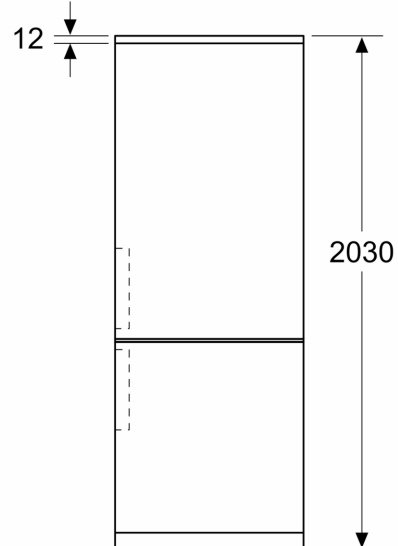

Dimensioni in mm

